

SY500HRD

SANY

Quality Changes the World

SPECIALIST VERSATIL

PUTEREA SE ÎMBINĂ CU PRECIZIA.
EFICIENȚA COSTURILOR SE
ÎMBINĂ CU FLEXIBILITATEA



CONSTRUCTION MACHINERY

EXCAVATOARE DE DEMOLARE

SY500HRD

Motor
CUMMINS QSG12
Puterea nominală
298 kW / 2 100 rpm
Înălțime max. de extindere
28,15 m
Masa operațională
64 000 kg



SANY

Pentru sarcinile dificile, aveți nevoie de un partener de primă clasă

Calitatea vine din experiență. Și din idei noi. Acesta este motivul pentru care combinăm acești doi factori esențiali în cadrul SANY. Acest lucru se datorează faptului că suntem unul dintre cei mai importanți producători mondiali, după ce am vândut peste **250 000** de excavatoare în **10 ani**. Asta înseamnă că vă puteți baza întotdeauna pe produse sofisticate care au fost încercate și testate în practică. Un procent impresionant de **5-7 %** din cifra noastră de afaceri anuală este dedicat cercetării și dezvoltării. Acesta este motivul pentru care vă oferim nu numai cuvântul nostru, ci și **garanția noastră de cinci ani** pentru a vă demonstra cât de puternice și robuste sunt produsele noastre.

250 000

DE EXCAVATOARE VÂNDUTE ÎN
10 ANI

5-7%

DIN CIFRA DE AFACERI PENTRU
CERCETARE ȘI DEZVOLTARE

5 ANI GARANȚIE *

Calitatea schimbă lumea

* Aplicabil pe anumite modele, vă rugăm să consultați distribuitorul local.



SY500HRD

EXECUTANTUL FĂRĂ ODIHNĂ CÂND VINE VORBA DE LUCRĂRILE DE DEMOLARE

O știți bine: În ciuda unei planificări minuțioase, trebuie să vă așteptați întotdeauna la imprevizibilitate atunci când efectuați lucrări de demolare. Prin urmare, este minunat atunci când aveți la dispoziție echipamente de lucru care nu numai că se remarcă datorită performanței lor, ci și datorită flexibilității lor - cum ar fi SANY SY500HRD. Conceput pentru productivitate și rezistență maximă, impresionează prin designul robust și versatilitatea sa. Cu brațul său extra-lung, duce instrumentele de demolare la un nivel cu totul nou. Și, datorită șasiului extensibil hidraulic, atinge o stabilitate remarcabilă, chiar și atunci când lucrurile devin foarte dificile.

SY500HRD
DATE CONCRETE

Viteza de pivotare:
7 rpm

Viteza max. de deplasare:
1.4 km/h

5 930 mm

28 150 mm



ECONIMIE

STABILEȘTE NOI STANDARDE PENTRU PRODUCTIVITATE

Performanță uriașă, dar cu costuri de operare cât mai mici posibil. SY500HRD știe că funcționează eficient din punct de vedere al costurilor astăzi. Funcția sa de ralanti automat și injecția electronică de combustibil ajustează turația motorului la puterea necesară. Aceasta reduce consumul de combustibil, treapta de viteză a motorului și emisiile de eșapament. Intervalele lungi de întreținere și service au un efect pozitiv asupra costurilor de exploatare.

Mai multe realizări cu consum mai mic de combustibil

Vă puteți baza pe motorul cu șase cilindri, răcit cu apă, cu injecția rampei comune din toate punctele de vedere. Are un scor foarte mare cu valori exemplare, nu numai în ceea ce privește fiabilitatea și performanța, ci și în ceea ce privește consumul. Consumul redus de combustibil și AdBlue reduce costurile de funcționare continuă, pe de o parte și, pe de altă parte, reduce și emisiile. Cele două pompe cu piston axial cu distribuție variabilă garantează, de asemenea, un debit maxim de 360 l de două ori pe minut. Puterea pompei hidraulice este astfel întotdeauna ajustată automat la energia reală necesară.

DIMENSIUNI

Înalt și stabil – cu braț de 28 m, SY500HRD permite lucrări de demolare precise, chiar și pe clădiri și construcții înalte.

EXPERIENȚA DE UTILIZARE

Lucrați în confort – folosind cabina basculantă, șoferul poate selecta întotdeauna poziția cu cea mai bună vizualizare posibilă.

ECONOMIE

Eficiența se îmbină cu puterea – sistemul inteligent de control adaptează automat puterea pompei la puterea motorului disponibilă.

CALITATE

Pentru cele mai dificile condiții – Îmbină sudate de precizie, executate de roboți de sudură extrem de precise, asigură stabilitate și putere pe termen lung.

SIGURANȚĂ

Complet sigur – în plus față de cabina șoferului cu geamuri extinse camera standard garantează vizibilitate pe toate părțile, fără puncte moarte.

COMPONENTE

O forță pentru bine – motorul CUMMINS-QSG12 pe scară largă, încercat și testat, garantează performanțe fiabile chiar și în cele mai dificile condiții de lucru.

ERGONOMIE

Eficiența care plătește dividende

SANY SY500HRD a fost proiectat pentru o productivitate maximă în condiții de stres continuu. Construit special pentru condiții dificile în timpul lucrărilor de demolare, impresionează datorită durabilității și productivității sale extraordinare. Nivelul ridicat de siguranță operațională și costurile de operare reduse, de exemplu datorită eficienței maxime a combustibilului, înseamnă că este o investiție bine considerată din punct de vedere economic atunci când vine vorba de utilizarea continuă în lucrări de demolare precise.

Fiabilitate absolută - Pentru liniște sufletească!

Garanția de cinci ani a SANY* vă oferă certitudinea că puteți conta pe deplin pe echipamentul dumneavoastră.



* Cu partenerii participanți

ERGONOMIE

Întreținere rapidă și ușoară

Întreținerea regulată și serviciile profesionale sunt elemente esențiale atunci când vine vorba de întreținerea performanței și funcționalității mașinii. Prin urmare, pe SY500HRD, toate componentele reparabile sunt ușor accesibile. Compartimentele de întreținere suficient de mari și capota motorului pe structura superioară fac întreținerea și service-ul rapid și ușor. Aceasta ajută la economisirea costurilor de operare și crește eficiența costurilor.



EXPERIENȚA DE UTILIZARE

PRODUCTIVITATE MAXIMĂ ÎNTR-UN MEDIU CONFORTABIL

O atenție deosebită a fost acordată cabinei șoferului de pe SY500HRD. Cabina combină factorii de siguranță și ergonomie, oferind șoferului cele mai bune condiții pentru o muncă relaxată și fără oboseală. Accentul se pune aici pe scaunul șoferului confortabil cu suspensie cu aer, spătar înalt, care oferă suport lombar și comenzi ușor accesibile. Controlul manetei permite lucrul precis în orice situație, iar afișajul mare, ușor de citit, afișează clar toți parametrii cheie dintr-o privire. Încălzirea puternică și sistemul automat de aer condiționat garantează climatul ideal. Cabina, care poate fi înclinată la un unghi de până la 30°, de asemenea, în mod convenabil oferă șoferului o vizualizare optimă a zonei de lucru relevante.



Stabilitate îmbunătățită, forță transferabilă crescută

SY500HRD are un șasiu larg telescopic hidraulic cu un Cadru extrem de stabil și robust. Amprenta mare care se realizează astfel oferă baza șoferului pentru a lucra în siguranță și cu precizie, pe terenuri denivelate. Acest lucru conferă echipamentului SY500HRD cea mai bună

stabilitate - ceea ce înseamnă că puterea este utilizată în cel mai bun mod posibil. Perfect pentru asigurarea siguranței maxime pe șantier, datorită stabilității. O modalitate inteligentă de a oferi o lățime mai mică a căii de rulare pentru transport sau pentru zone înguste.



Aspecte principale – beneficiile suplimentare pe care vi le oferă SANY:

- + Șasiu telescopic pentru stabilitate optimă
- + Înclinarea cabinei șoferului pentru o vizualizare cât mai bună
- + Acoperire mare cu ajutorul brațului de 28 m
- + Pachet total de siguranță, inclusiv cameră
- + Motor puternic, cu volum mare
- + Deosebit de robust, de exemplu datorită îmbinărilor de sudură precise, controlate de robot

DIMENSIUNI

Pentru cei care țintesc sus

SANY SY500HRD chiar poate să contribuie atunci când vine vorba de demolare. Chiar și pe șantierele de demolare unde sunt multe provocări, stabilește standarde cu brațul său extra-lung de 28 m. Cu această întindere superioară, este, de asemenea, o opțiune bună în zonele în care alte mașini au trebuit să renunțe cu mult timp în urmă. Aceasta extinde considerabil posibilele aplicații și permite o execuție mai rapidă și mai sigură, fără a fi nevoie de căutări îndelungate pentru soluții de compromis. Șasiul deosebit de larg permite mașinii să acopere o zonă de lucru neobișnuit de largă, rămânând însă complet stabilă.



SIGURANȚA

SIGURANȚĂ FĂRĂ COMPROMISURI

Chiar și pe șantierele de demolare, siguranța este cea mai mare prioritate. Prin urmare, cabina de demolare de pe SY500HRD este extrem de robustă în conformitate cu directiva UE. Panoul de acoperiș și parbrizul, fabricate din sticlă securizată, sunt amplasate în spatele grilelor de protecție, care fac parte din echipamentul standard. Numeroase componente de siguranță active și pasive, cum ar fi limitarea automată a distanței, asigură că atât persoanele cât și mașina sunt protejate cât mai mult posibil.

Oamenii și mașina - pe deplin protejate

Camera standard garantează vizibilitate de primă clasă pe toate părțile, ceea ce reinventează abordarea punctelor orarbe și protejează în mod fiabil oamenii și mașina. Mai mult, designul este deosebit de robust. Toate piesele de placare sunt fabricate exclusiv din metal și, prin urmare, sunt ideale pentru condițiile dure de pe șantier.

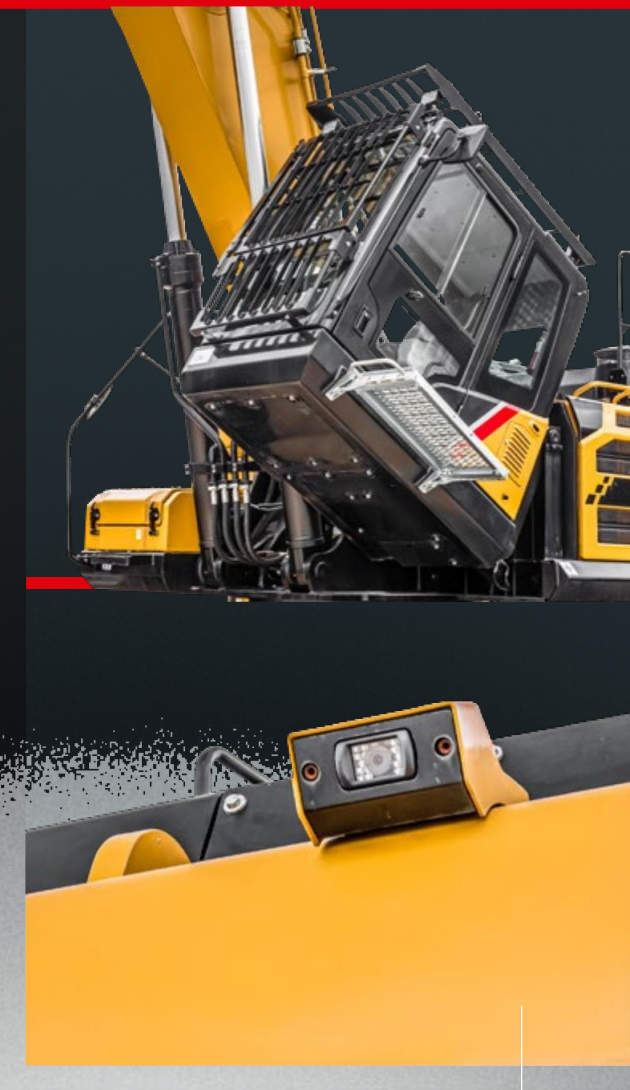

MOTOR

Model	CUMMINS QSG12
Tip	Răcit cu apă, cu 6 cilindri, cu Rampă comună cu injecție și AdBlue
Emisii de eșapament	Stage V
Puterea nominală	298 kW / 2 100 rpm
Cuplu max.	2 034 Nm / 1 400 rpm
Dezlocuire	11 800 ccm
Baterii	2 x 12 V / 200 Ah

SISTEM HIDRAULIC

Pompa principală	2 x pompe cu piston axial cu deplasare variabilă cu comandă electrică
Debit ulei max.	2 x 360 l/min
Debit max. ulei (AUX1)	720 l/min
Motor de deplasare	Motor cu piston axial cu deplasare variabilă
Motor pivotare	Motor cu piston axial

SETĂRI SUPAPĂ DE SIGURANȚĂ

Circuit de implementare	343 bar
Creșterea puterii	373 bar
Circuit pivotare	269 bar
Circuit de deplasare	343 bar
Presiune pilot	39 bar

CAPACITATE SERVICII DE REUMPLERE

Rezervor	680 l
Răcitor motor	49.19 l
Ulei motor	33 l
Acțiune (pe fiecare parte)	15 l
Adblue	46,3 l
Rezervor de ulei hidraulic	480 l

PERFORMANȚĂ

Viteză de pivotare	7 rpm
Viteza max. de deplasare	1.4 km/h
Forța max. de deplasare	665 kN
Greutate max. zdrobitor	2 400 kg
Presiune la sol	0.74 kg/cm ² (0.62 kg/cm ² *)
Gradabilitate	10°

STRUCTURA INFERIOARĂ ȘI SUPERIOARĂ

Lungimea pârghiei	15 200 / 2 700 mm (7 782 mm *)
Lungime braț	8 500 mm (3 350 mm *)
Role inferioare	12
Role superioare	2
Dispozitiv de rotire	Angrenaj planetar acționat de un motor cu piston axial, frână de parcare automată cu declanșare hidraulică

MASĂ OPERAȚIONALĂ

SY500HRD - Extindere mare	64 000 kg
Braț standard - SY500HRD	54 000 kg
SY500HRD - braț w/o	41 000 kg

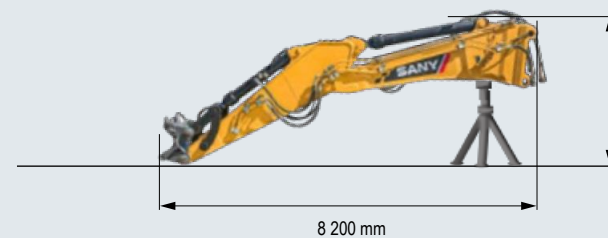
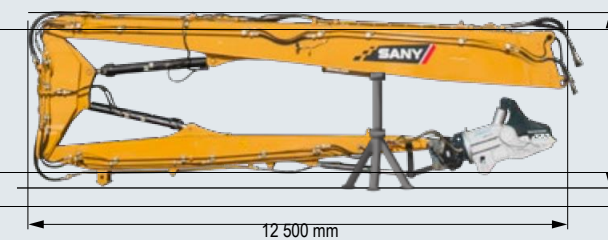
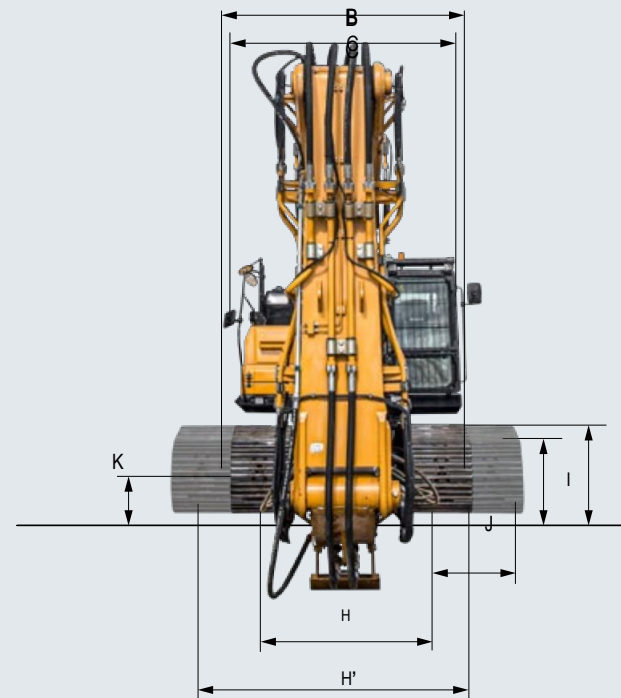

DIMENSIUNI (TRANSPORT)

A Lungimea de transport	20 000 mm
A' Lungimea de transport	8 500 mm
A'' Lungimea de transport	13 200 mm
B Lățimea de transport	3 400 mm
C Cărucior de suprastructură	3 292 mm
D Înălțimea peste cabină/ROPS	3 476 mm
E Înălțimea punții - transport	3 600 mm
E Înălțimea punții - transport	3 950 mm
F Lungime totală șenile	5 930 mm
G Lungimea cozii	4 065 mm
H Ecartament	2 400 mm
H' Ecartament	3 500 mm
I Înălțime șenile	1 134 mm
J Lățimea plăcutelor șenilelor	800 mm
K Garda la sol min.	451 mm
L Distanță contragreutate	1 295 mm
M Înălțime capac motor	3 100 mm
N Rază de pivotare spate	4 126 mm
O Distanța centrală a capelor	5 000 mm

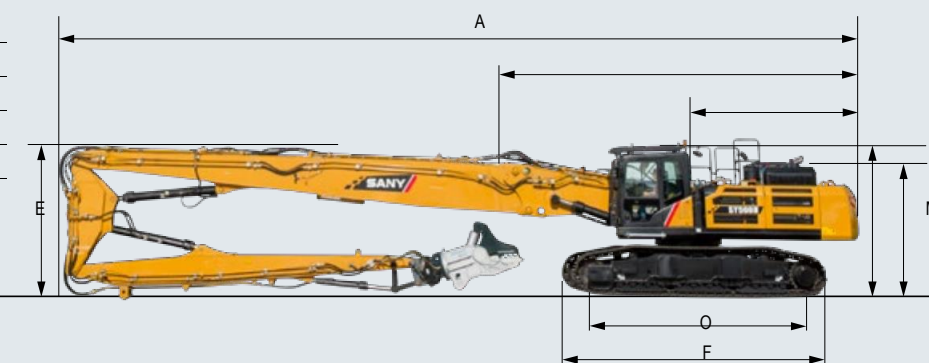
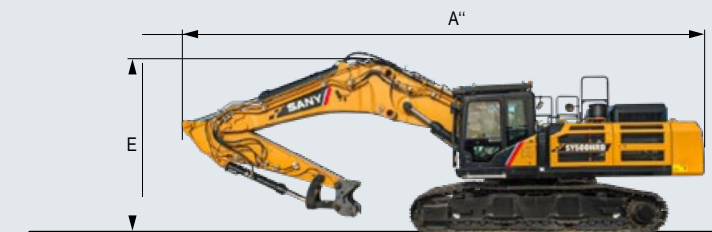

ZONA DE LUCRU A EXCAVATORULUI PENTRU DEMOLARE CU EXTINDERE MARE

A Extindere Max.	15 285 mm
B Înălțime max. de extindere	28 150 mm
C Înălțime min. de extindere	7 575 mm
D Rază de balansare min.	5 470 mm

ZONA DE LUCRU*

Distanță max. de excavare	12 712 mm
Max. digging height	12 440 mm
Min. dumping height	5 354 mm
Overall height over arm by min. swing radius	10 331 mm
Min. swing radius	5 470 mm

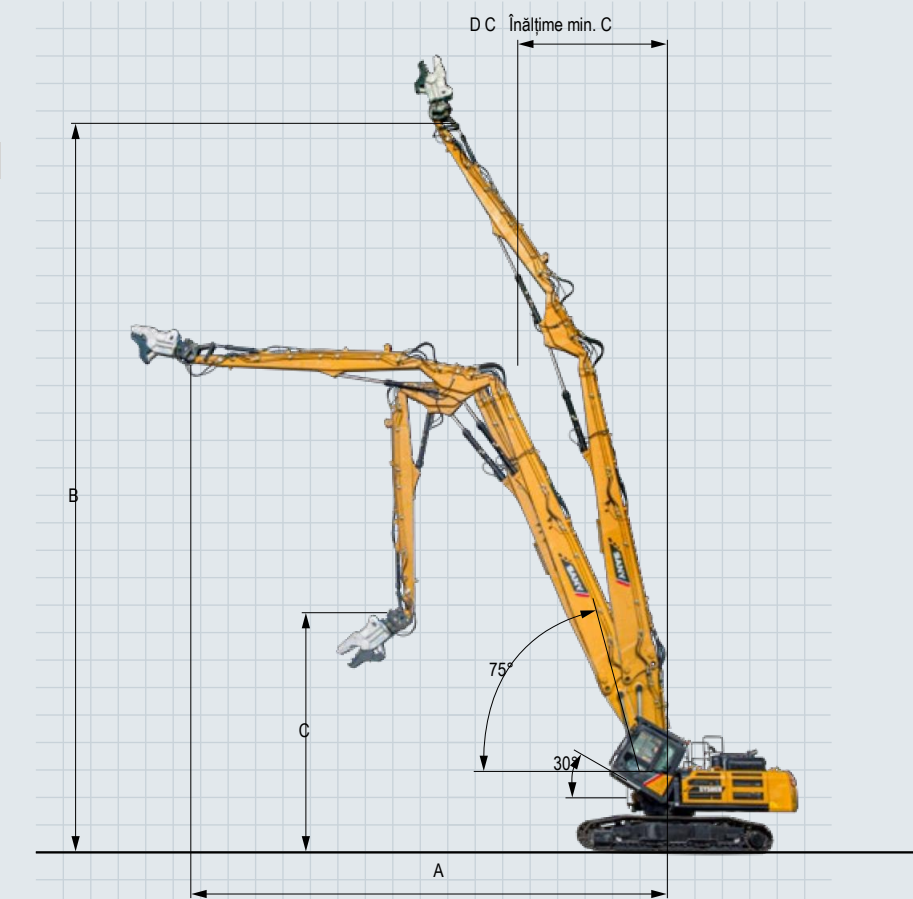
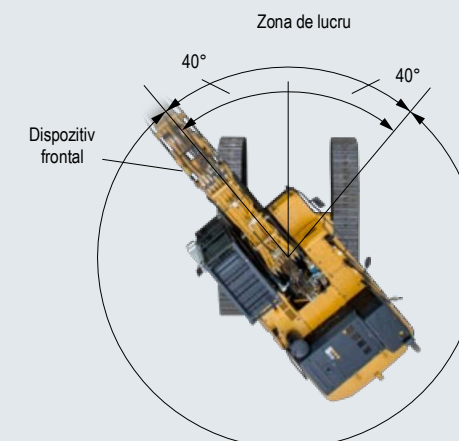

Putere adevărată cu fler pentru toate provocările

Datorită echipamentului său standard extins, SY500HRD este mașina perfectă pentru lucrul cu cerințe speciale. Fiecare sarcină poate fi realizată cu succes cu SY500HRD, cu performanța sa unică și locul de muncă confortabil.



UN SERVICIU PE CARE VĂ PUTEȚI BAZA

Ca și în cazul excavatoarelor noastre, pretindem o calitate ridicată și fiabilitate produselor noastre de servicii. Acest lucru subliniază performanța echipamentelor noastre în ceea ce privește durabilitatea și raportul excelent preț-performanță. La urma urmei, întreținerea este esențială

pentru eficiență, rentabilitate și siguranță. Distribuitorul dumneavoastră SANY este încântat să vă ajute cu o gamă variată de servicii pentru a vă asigura că utilajul dumneavoastră continuă să funcționeze eficient pe termen lung.

CONFORT OPERATORI / CABINE

- Încălzitor
- Aer condiționat automat
- Radio și difuzor
- Cotiere (reglabile)
- Scaun cu suspensie cu aer
- Scaun încălzit
- Ștergător
- Pulverizator pentru ștergător
- AUX 1 on Manetă
- AUX 2 on Manetă
- Parbriz detașabil
- Trapă lumină naturală cu deschidere
- Cutie de răcire bintegrată

LUMINI DE LUCRU

- Lumini – acoperiș frontal (LED)(LED)
- Lumini – platformă (LED)

MOTOR

- Ralanti auto
- Filtru Diesel
- DOC

SISTEMUL HIDRAULIC

- Frână de balansare
- conducte pentru funcție hidraulică suplimentară AUX 1
- conducte pentru funcție hidraulică suplimentară AUX 2
- Hidr. Manete de operare pre-presiune
- Filtru principal

SIGURANȚĂ

- Comutatorul principal al bateriei
- Alarmă de deplasare
- Semnal de avertizare
- Camera
- Bare de mână
- Capote blocabile
- Capac de combustibil blocabil

ECHIPAMENTUL DE LUCRU

- Supape de susținere a sarcinii punții și brațului cu indicator de suprasarcină
- Linie de rupere și forfecare proporțională prin pedala incl. conducte
- Braț mijlociu prin pedala
- Linie de rotație pe manetă incl. conducte
- Reglare debit pentru atașamente
- Incl. braț standard

ȘASIU

- Șenile oțel 800
- Găuri/inele de fixare

Echipament standard • Opțiuni speciale •

Opțiunile standard și speciale diferă în funcție de țara în care este livrat excavatorul pe șenile. Dacă aveți întrebări, vă rugăm să contactați direct distribuitorul.

SANY - flexibil, rapid și mereu la dispoziția dumneavoastră

Asistență rapidă, sfaturi personalizate și o livrare fiabilă de piese originale - asta este ceea ce înțelegem prin servicii premium.



Beneficiile suplimentare pe care vi le oferă SANY:

- + Livrare rapidă datorită depozitului central de lângă Cologne
- + Mai mult de 15.000 de piese de schimb pentru sporirea fiabilității utilajului dumneavoastră.
- + Cunoștințe de specialitate pentru o aprovizionare optimă pentru utilajul dvs.
- + Datorită programului special de instruire SANY, dealerii noștri sunt întotdeauna informați, astfel încât să poată face față tuturor provocărilor tehnice

Furnizare piese – Rapid și fiabil

Prin achiziționarea unui excavator de demolare SANY, investiți în viitor. Disponibilitatea rapidă a pieselor de schimb este garanția unor perioade de oprire și timp de avarie minimi.



Informații detaliate în negru și alb

Pentru toate excavatoarele de demolare SANY, sunt disponibile manuale și documente, acestea putându-vă ajuta la operare, întreținere, service și reparații. Acestea includ instrucțiuni de operare și întreținere și specificații tehnice.



ASPECTE PRINCIPALE **SY500HRD**

SPECIALISTUL CARE REDEFINEȘTE VERSATILITATEA

SY500HRD impresionează din toate punctele de vedere. Designul său robust, de înaltă calitate și hidraulica puternică îl fac expertul de care aveți nevoie atunci când faceți lucrări de demolare solicitante. Este comod de utilizat chiar și în cele mai dificile condiții de operare și demonstrează cât de importantă este munca flexibilă pentru o funcționare rentabilă.



PENTRU CELE MAI GRELE CONDIȚII

Materiale de înaltă calitate și prelucrarea îngrijită, de exemplu prin, **roboți-îmbinările sudate**, sunt baza Pentru o viață lungă.

LUCREAZĂ COMOD

Un loc de muncă perfect conceput, care oferă totul, de la, **scaunul proiectat ergonomic și plăcut și control precis și cu răspuns rapid**, până la Instrumentele aranjate clar și un **afișaj color de înaltă rezoluție**.

ÎNALT ȘI LAT

Fie că sunt clădiri înalte sau distanțe mai mari - **puntea ultra-lungă de 28 m** oferă o rază largă de acțiune. **Șasiul telescopic hidraulic și centrul scăzut de gravitație** garantează stabilitatea necesară.

COMPLET SIGUR

Fără compromisuri atunci când vine vorba de siguranță SY500HRD impresionează până la ultimul detaliu - de la **standard**

Camera pentru vizibilitate pe toate laturile fără puncte oarbe, până la **supapele de siguranță**, De la **mânere și suprafețele antiaderente**, până la **grilajele de protecție** pentru cabina șoferului.

O FORȚĂ ÎN SLUJBA BINELUI

Încercat și testat, **motorul de volum mare în șase cilindri- CUMMINS-QSG12** cu **control emisii AdBlue** cu 298 kW / 2 100 rpm este echipat optim chiar și pentru cele mai dificile sarcini de demolare.

EFICIENȚĂ IMPRESIONANTĂ

Sistemul inteligent de control adaptează automat puterea pompei la Puterea motorului disponibilă. Aceasta furnizează doar cantitatea de ulei necesară efectiv pentru hidraulică. Prin urmare, pompa hidraulică funcționează atât cât Este de fapt necesar. Acest lucru are ca rezultat o eficiență extrem de ridicată la cea mai mică **viteză posibilă a motorului**.

ASPECTE TEHNICE ESENȚIALE

Motor	CUMMINS QSG12
Putere nominală	298 kW / 2 100 rpm
Cuplu max.	2 034 Nm / 1 400 rpm
Viteza max. de deplasare	1.4 km/h
Viteza de oscilare	7 rpm
Pompa principală	2 x pompă cu - piston variabilă cu Control electronic pozitiv
Debit max. ulei	2 x 360 l/min



"PUTEREA PURĂ A MAȘINII ESTE IMPRESIONANTĂ"

Vasilis Ignatovs – Oetjen GmbH & Co. KG Abbruchunternehmen

SANY

Quality Changes the World

SANY EUROPE GmbH

Sany Allee 1, D-50181 Bedburg
Tel +49 2272 90531 100
Fax +49 2272 90531 109
info@sanyeurope.com
www.sanyeurope.com

ENDRESS POWER

Bocsa

Caras - Severin
Str. Medresului, Nr. 17
Tel :0040 255 227 825
Fax :0040 255 227 828
office@endress-group.ro

București

Ciorogarla
Sos. București, Nr. 108
Tel :0040 213 500 995
Fax:0040 318 176 608
bucuresti@endress-group.ro

Cluj-Napoca

Baciu
Str. Transilvaniei, Nr.14
Tel :0040 372 909 725
Fax:0040 372 251 940
cluj@endress-group.ro

Timisoara

Dumbravita
Str. Ghiocșilor, Nr. 1
Tel :0040 256 708 278
Fax:0040 256 708 278
tm@endress-group.ro

Brasov

Brasov
Calea Feldioarei, Nr. 106
Tel :0040 737 796 050
Fax :0040 255 227 828
bv@endress-group.ro