

SANY

Quality Changes the World

CAND PRODUCTIVITATEA CONTEAZA !

COMPACT, PUTERNIC SI EFICIENT



MINI EXCAVATOARE
SY50U

Motor
Yanmar 4TNV88-PSY
Putere nominala
29.1 kW / 2400 rpm
Capacitate cupa
0.152 m³
Greutate operare
5300 kg

Pentru sarcinile dificile, ai nevoie de un partener de prima clasa

Calitatea provine din experiență. Și din idei noi. Acesta este motivul pentru care combinăm acești doi factori cruciali la SANY. Acest lucru se datorează faptului că suntem unul dintre principalii producători mondiali, care au vândut peste 170000 de excavatoare în 10 ani. Acest lucru înseamnă că vă puteți baza întotdeauna pe produse sofisticate care au cifra de afaceri anuală dedicată cercetării și dezvoltării. Acesta este motivul pentru care vă oferim nu numai cuvântul nostru, ci și garanția noastră extraordinară de cinci ani, ca garanție a cât de puternice și solide sunt produsele noastre

170000

EXCAVATOARE VANDUTE IN
10 ANI

5-7%

DIN CIFRA DE AFACERI PENTRU
CERCETARE SI DEZVOLTARE

5 ANI GARANTIE *

Calitatea Schimba Lumea

SY50U CARACTERISTICI

Forța maximă sapare cupa
32.5 kN (ISO)

Forța maximă sapare brat
22.9 kN (ISO)

Viteza rotație
10 rpm

Viteza maximă deplasare
4 km/h

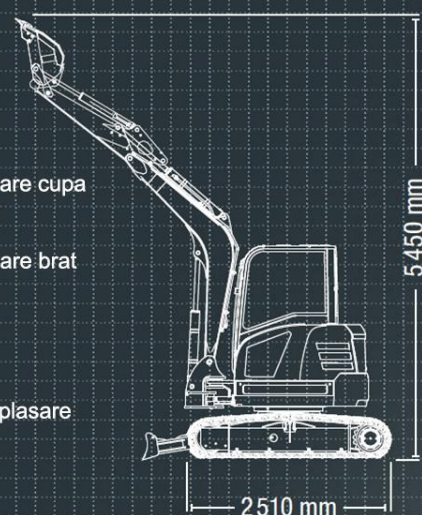

GREUTATE USOARA, CATEGORIE GREA

Cu excavatorul cu coadă scurtă, SY50U, aveți la dispoziție un utilaj profesionist care își poate dovedi puterea în special în spațiile limitate. Necesită puțin spațiu, astfel încât să funcționeze și să manevreze oriunde acolo unde mașinile convenționale își ating limitele - în locuri dificil de accesat, chiar lângă garduri și ziduri de casă, pe șantiere în zone aglomerate din interiorul orașului sau pe drumuri aglomerate.

Vă puteți baza pe controlul său receptiv, precis și pe faptul că această mașină mică este clasată la nivelul mașinilor semnificativ mai mari din clasa sa din punct de vedere al vitezei și puterii.

* Aplicabil pe anumite piețe, vă rugăm să vă adresați unui dealer local.

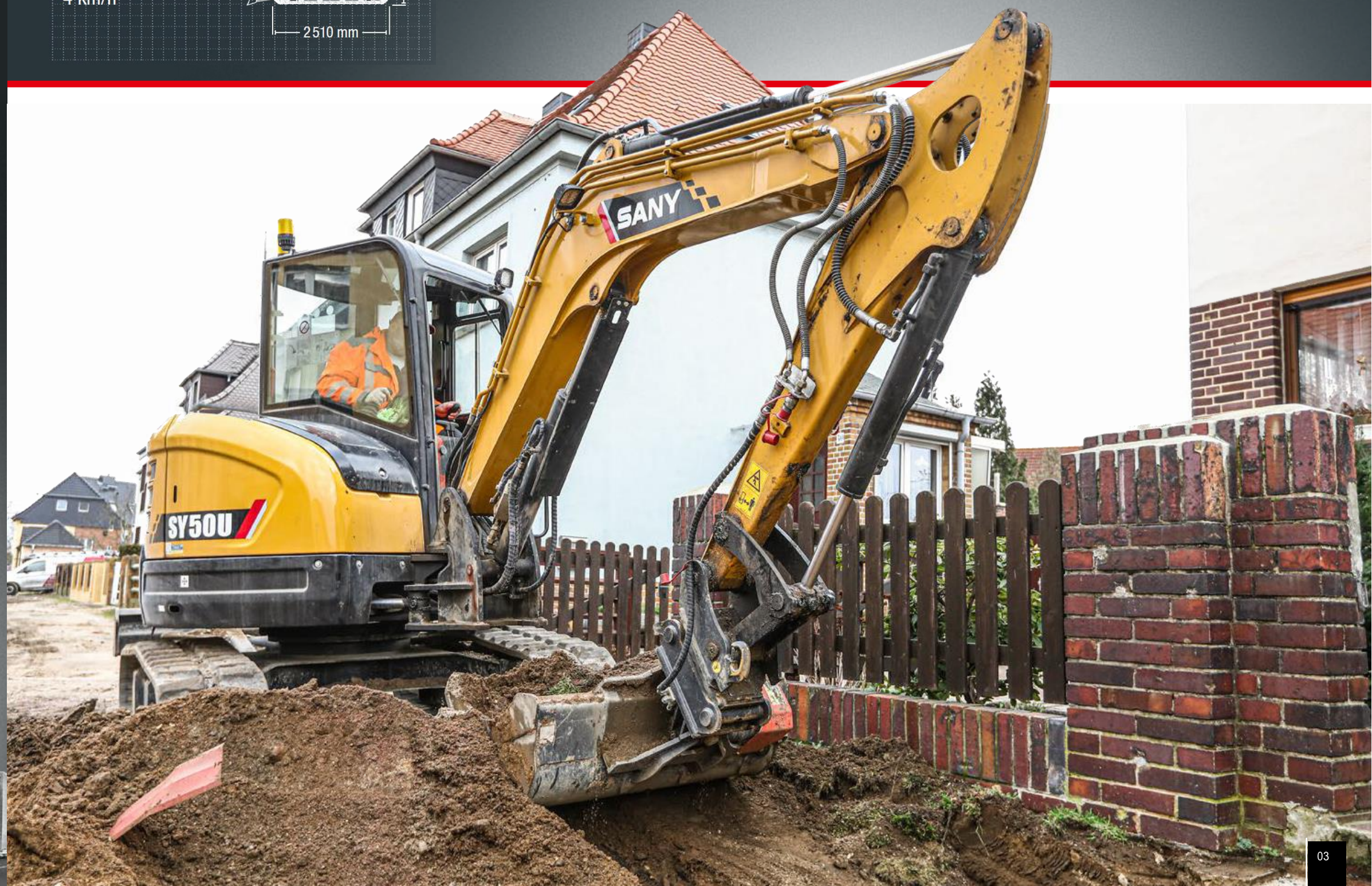

ECONOMIE

COSTURI DE OPERARE MICI, PRODUCTIVITATE MARE

SY50U este echipat cu un sistem hidraulic cu load sense, deosebit de eficient. Pompele cu piston cu debit variabil asigură o putere suficientă pentru a efectua toate operațiunile lin și sigur. Combinația bine echilibrată de viteză, putere și un comportament de răspuns precis garantează o rentabilitate ridicată. Pompa hidraulică furnizează întotdeauna suficient ulei așa cum este de fapt necesar.



CALITATE

Robust și durabil- cele mai importante elemente de protecție și armături, precum și toate piesele panourilor de acces sunt confecționate din metal de înaltă calitate, ideale pentru utilizarea dură în industria construcțiilor

DIMENSIUNI

În cele mai mici spații- dimensiunile compacte ale utilajului îi permit manevrarea ușoară chiar și în cele mai mici zone ale șantierului. Această mobilitate îți lărgeste aplicațiile posibile și crește productivitatea.

EXPERIENȚA UTILIZATORULUI

Întreținere și service- Boneta motorului se deschide foarte ușor cu ajutorul amortizoarelor de presiune a gazului. În partea din spate, componentele cheie pentru întreținere și service sunt clar aranjate în centru. Acest lucru economisește timp pentru sarcinile de rutină.



SIGURANȚA

Fără compromisuri- Un echipament de siguranță extins este standard, de la girofar la capote de protecție blocabile și contact general pentru baterie.

COMPONENTE

Putere- Încercat și testat motorul, Yanmar 4TNV88 PSY garantează performanțe fiabile pentru toate sarcinile, chiar și în condiții grele de lucru.

ECONOMIE

Eficiența costurilor standard- Sistemul inteligent de control adaptează capacitatea pompei la puterea motorului disponibilă, pentru o eficiență mai mare și un consum redus de combustibil.

Fiabilitate absoluta pentru linistea ta sufleteasca!

Garanția SANY de cinci ani * vă oferă asigurarea că puteți conta pe echipamentul dumneavoastră.



*Cu partenerii participanți

ECONOMIE

Putin este mult

Calitate care se plătește pe sine pe termen lung: Cerințe de întreținere scăzute și intervale lungi de service. În plus, toate punctele de întreținere importante sunt foarte ușor accesibile. Acest lucru reduce costurile de operare.



CALITATE

Panouri metalice

Durabilitatea și robustețea sunt caracteristici standard pentru toate excavatoarele SANY. De exemplu, panourile sunt confecționate exclusiv din metal. Acest lucru le face deosebit de robuste și dacă un accident se întâmplă în timpul lucrului dur de zi cu zi pe un șantier, acesta poate fi, de obicei, îndreptat rapid din nou.



EXPERIENTA UTILIZATORULUI

AXAT PE OPERATOR

Productivitatea unui excavator depinde în mare măsură dacă șoferul poate lucra perioade lungi într-o manieră concentrată. Acesta este motivul pentru care SY50U este dotat cu o cabină de șofer deosebit de încăpătoare, cu cel mai înalt nivel de confort. Operatorul poate sta confortabil pe scaunul șoferului ergonomic. Înălțimea cotierelor poate fi adaptată pentru un plus de confort. În ciuda designului compact, există și suficient spațiu pentru picioare - dacă este necesar, pedalele pot fi pliate pentru a crea mai mult spațiu. Operatorul are cea mai bună vedere posibilă a tuturor lucrurilor din cabină. Motorul cu funcționare silențioasă, minimizează zgomotul și vibrațiile.



Principalele noastre elemente: beneficiile adăugate de SANY vă oferă:

- + Un utilaj scurt, compact
- + 2 circuite auxiliare proportionale actionate prin joystick, in varianta de echipare de baza
- + Sistem hidraulic eficient, cu load sense
- + Instrumente clare și un ecran color de înaltă rezoluție
- + Setarea automată a vitezei
- + Sistem aer condiționat
- + Cabina conducătorului auto certificat ROPS și FOPS pentru siguranța în funcționare



COMPONENTE

MAI MULTA LUMINA, MAI MULTA VIZIBILITATE, MAI MULTA SIGURANTA

Cu SY50U, puteți vedea întotdeauna ce lucrați, chiar și în condiții rele de vizibilitate. Lumina puternică LED garantează că zona de lucru este iluminată optim. Consumul lor de energie este scăzut, asigurând o durată de viață lungă a bateriei. În plus, farurile nu necesită aproape nicio întreținere, ceea ce economisește timp și costuri de reparație



EXPERIENTA UTILIZATORULUI

Pentru o viziune extinsa

Aveți totul la vedere cu afișajul mare, central, care arată toate datele și valorile importante în mod clar și bine aranjat. Pe lângă vizualizarea informațiilor de bază, selectarea dispozitivului de lucru atașat se poate face din meniu. Următoarea întreținere planificată este de asemenea stocată și anunțată de calculatorul mașinii.

EXPERIENTA UTILIZATORULUI

Conceptul de intretinere usoara

Utilajele care sunt usor si rapid de intretinut, te ajuta sa economisesti bani si timp. SANY SY50U oferă acces facil la toate punctele cheie de verificării. Aceasta inseamna ca intretinerea poate fi efectuata rapid de la nivelul solului, ceea ce duce la o imobilizare scurta a masinii.

DIMENSIUNI

O privire rapida in spate

Operații de excavare lângă obstacole? Nicio problemă pentru SANY SY50U. Cu excavatorul compact cu ampatament scurt, vă puteți bucura de cel mai înalt grad de manevrabilitate, precum și de rotație nelimitată.

SIGURANTA

Vedere panoramica optima

Ferestrele mari și designul sofisticat al cabinei asigură că operatorul are cea mai bună vedere posibilă a zonei din jurul vehiculului. Vederea panoramică la 360 ° permite niveluri excepționale de siguranță în zona de lucru.



MOTOR

Model	Yanmar 4TNV88-PSY
Tip	Racit cu apa, 4 cilindrii, cu sistem injectie commonrail si DPF
Emisii	Stage V
Putere nominala	29.1kW/2400 rpm
Cuplu maxim	144.9 Nm / 1500 rpm
Cilindree	2191 ccm
Baterii	1 x 12V / 80 Ah

SISTEMUL HIDRAULIC

Pompa principala	1 x pompa cu pistoane axiale cu debit variabil si load sense
Debit maxim ulei	138.6 l/min
Hidromotore mars	Doua motoare cu pistoane axiale cu reductor planetar si frana automata multidisc
Motor rotatie	Motor cu pistoane axiale cu reductor planetar si frana de retinere automata

CAPACITATI DE UMLERE

Rezervor combustibil	78 l
Lichid racire motor	4.2 l
Baie ulei	7.4 l
Hidromotoare mars (pe parte)	0.9 l
Sistemul hidraulic	80 l
Rezervor ulei hidraulic	52 l

PERFORMANTA

Viteza rotire cabina	10 rpm
Viteza de deplasare	2.7 km/h - 4 km/h
Forta maxima de remorcare	40.7 kN
Panta de urcare	30°
Capacitate cupa	0.152 m³
Presiune la sol	0.32 kg/cm²
Forta sapare cupa ISO	32.5 kN
Forta sapare brat ISO	22.9 kN

GREUTATE DE OPERARE

SY50U	5300 KG
-------	---------

STRUCTURA INFERIOARA SI SUPERIOARA

Lungime brat principal	2700 mm
Lungime brat secundar	1500 mm
Role inferioare	4
Role superioare	1

SETARI SUPAPE DE SIGURANTA

Circuit echipament	245 bar
Circuit rotire	191 bar
Circuit de mars	245 bar
Circuit presiune pilotare	35 bar

CAPACITATE DE RIDICARE CU LAMA COBORATA

Inaltime punct incarcare	Raza				Distanța sapare Maxim
	2.0 m / 6.6 ft	3.0 m / 9.8 ft	4.0 m / 13.1 ft	5.0 m / 16.4 ft	
4.0 m kg					1085 845
13.1 ft lb					2387 1859
3.0 m kg			1050 815		1050 655
9.8 ft lb			2310 1793		2310 1441
2.0 m kg	1545 1190	1190 790			1055 580
6.6 ft lb	3399 2618	2618 1738			2321 1276
1.0 m kg	2020 1110	1365 760	1080 560		
3.3 ft lb	4444 2442	3003 1672	2376 1232		
Linie sol	2165 1075	1445 735			1100 575
kg	4763 2365	3179 1617			2420 1265
lb	10555 5180	7000 3600			5300 2600
-1.0 m kg	2735 2000	1975 1075	1325 735		
-3.3 ft lb	6017 4400	4345 2365	2915 1617		
-2.0 m kg	2135 2050	1370 1100			1040 905
-6.6 ft lb	4697 4510	3014 2420			2288 1991

CAPACITATE DE RIDICARE CU LAMA RIDICATA

Inaltime punct incarcare	Raza				Distanța sapare Maxim
	2.0 m / 6.6 ft	3.0 m / 9.8 ft	4.0 m / 13.1 ft	5.0 m / 16.4 ft	
4.0 m kg					1025 845
13.1 ft lb					2255 1859
3.0 m kg			985 815		790 655
9.8 ft lb			2167 1793		1738 1441
2.0 m kg	1485 1190	960 790			700 580
6.6 ft lb	3267 2618	2112 1738			1540 1276
1.0 m kg	1400 1110	925 760	680 560		
3.3 ft lb	3080 2442	2035 1672	1496 1232		
Linie sol	1360 1075	905 735			700 575
kg	2992 2365	1991 1617			1540 1265
lb	6600 5200	4390 3550			3350 2600
-1.0 m kg	2735 2000	1355 1075	900 735		
-3.3 ft lb	6017 4400	2981 2365	1980 1617		
-2.0 m kg	2135 2050	1370 1100			1040 905
-6.6 ft lb	4697 4510	3014 2420			2288 1991

DIMENSIUNI

A Lungime transport	5390 mm
B Latime transport	1960 mm
C Structura superioara	1760 mm
D Inaltime peste cabina/ROPS	2630 mm
E Inaltime brat transport	2060 mm
F Lungimea totala a senilei	2510 mm
G Lungime coada	980 mm
H Ecartament	1560 mm
I Latime transport	1960 mm
J Distanța orizontala la lama	1790 mm
K Inaltime lama	340 mm
L Inaltime senila	610 mm
M Latime senila	400 mm
N Garda la sol	325 mm
O Distanța contragreutate	675 mm
P Inaltime carcasa motor	1660 mm
Q Raza intoarcere coada	980 mm
R Ampatament	1970 mm

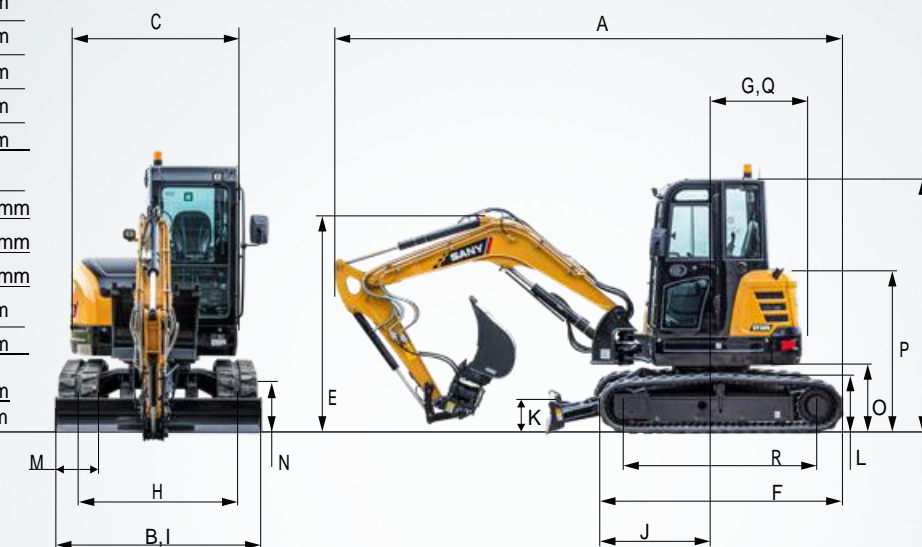

SPATIU DE LUCRU

A Distanța sapare maxima	5880 mm
B Adancime sapare maxima	3420 mm
C Inaltime sapare maxima	5450 mm
D Inaltime descarcare maxima	4155 mm
E Inaltime descarcare minima	1410 mm
F Adancime sapare verticala maxima	2460 mm
G Inaltime totala peste brat cu raza de intoarcere minima	4155 mm
H Raza intoarcere catarg maxima (S)	2260 mm
Raza intoarcere catarg maxima (D)	2080 mm
Raza intoarcere minima	2520 mm
I Distanța maxima la sol cu lama ridicata	420 mm
J Adancime maxima a lamei coborate	405 mm
K Decalaj brat (S)	745 mm
Decalaj brat (D)	710 mm
Unghi maxim oscilare brat (S)	58°
Unghi maxim oscilare brat (D)	54°

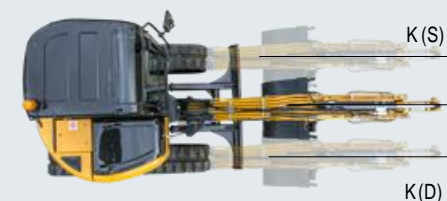
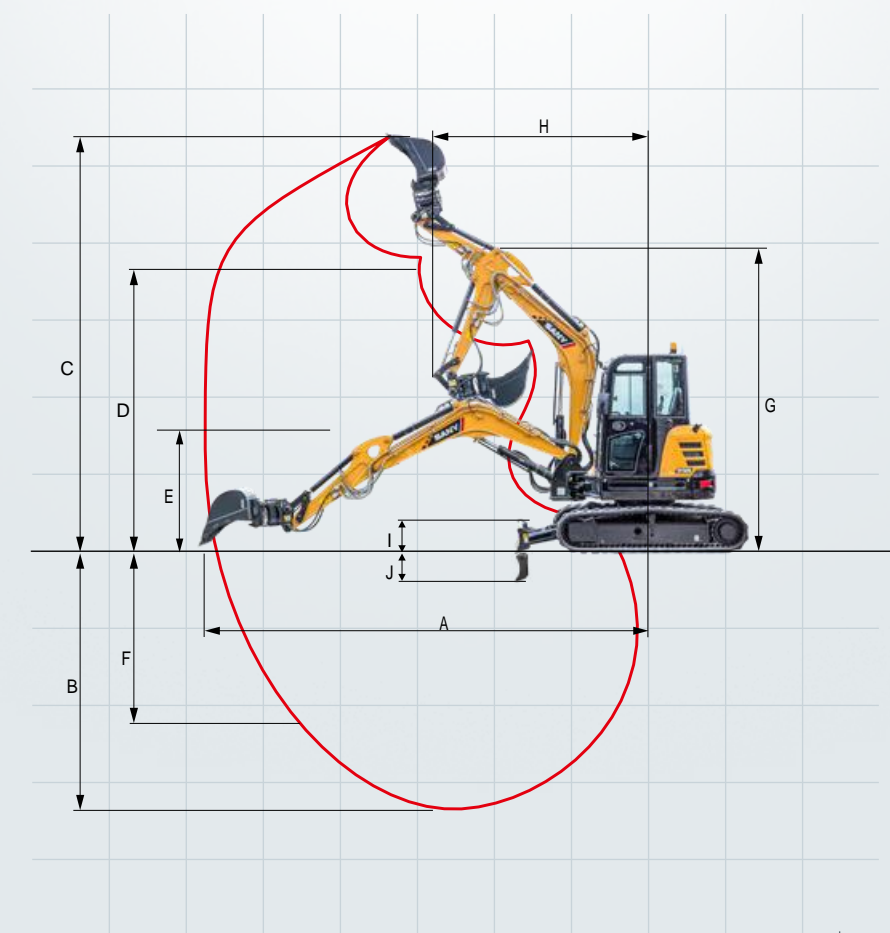

SY50U–rezultate deosebite si echipament excelent

Ex-works SY50U este un model complet și echipat perfect pentru o serie larga de aplicații Sunt disponibile echipamente suplimentare și dispozitive de atașament pentru a-și spori flexibilitatea și mai mult.



COMFORT OPERATOR / CABINA

- Incalzitor cabina
- Sistem aer conditionat manual
- Radiosi boxe
- Cotiere (ajustabile)
- Prize 12v
- Stergator parbriz
- Spalator parbriz
- AUX 1 pe Joystick
- AUX 2 pe Joystick
- 8 setari hidraulice stocate, pentru atasamente
- Parbriz detasabil

SIGURANTA

- Contact general baterie
- Backup alarm
- Girofar
- Acoperis blocabil

ECHIPAMENT DE LUCRU

- Valva de sustinere si brat si sarcina brat, cu indicator suprasarcina
- Circuit cu actiune dubla pentru cuplaj rapid hidraulic cu conducte
- Linie pentru graifer, cu control joystick, cu conducte speciale
- Linie de rotatie proportionala pe joystick cu conductă
- Ajustare debit pentru dispozitive de lucru atasate
- Scut dozer
- Protectie cilindri brat

Echipament standard • Optiune speciala •

Opțiunile standard si speciale difera in functie de tara in care este livrat mini-excavatorul. Daca aveti intrebari, contactati direct dealerul.

LUMINI DE LUCRU

- Lumini frontale(LED)
- Lumini brat (LED)

SASIU

- Senile de cauciuc
- Senile de otel
- Gauri/ carlige de fixare (pentru ancorare la transport)
- Valve de siguranta pe cilindrul lamei

MOTOR

- Relanti automat
- Filtru motorina
- DPF
- Filtru aer

SISTEMUL HIDRAULIC

- Frana rotire
- 2 viteze deplasare
- Leviere de actiune proportionale
- Instalatie pentru functie hidraulica aditionala AUX 1
- Instalatie pentru functie hidraulica aditionala AUX 2
- Filtru principal

UN SERVICE PE CARE TE POTI BAZA

La fel cum procedăm și cu excavatoarele noastre, solicităm și o calitate și fiabilitate ridicată a produselor noastre de service. Acest lucru subliniază performanțele echipamentelor noastre în ceea ce privește durabilitatea și raportul excelent preț-performanță.

La urma urmei, întreținerea este crucială pentru eficiență, rentabilitate și siguranță. Distribuitorul dvs. SANY este încântat să vă ajute cu o gamă cuprinzătoare de servicii pentru a vă asigura că aparatul dvs. continuă să funcționeze eficient pe termen lung.

SANY – flexibil, rapid si intotdeauna acolo pentru tine

Asistență rapidă, consultanță personalizată și o furnizare fiabilă de piese originale – prin asta ne referim la un serviciu premium

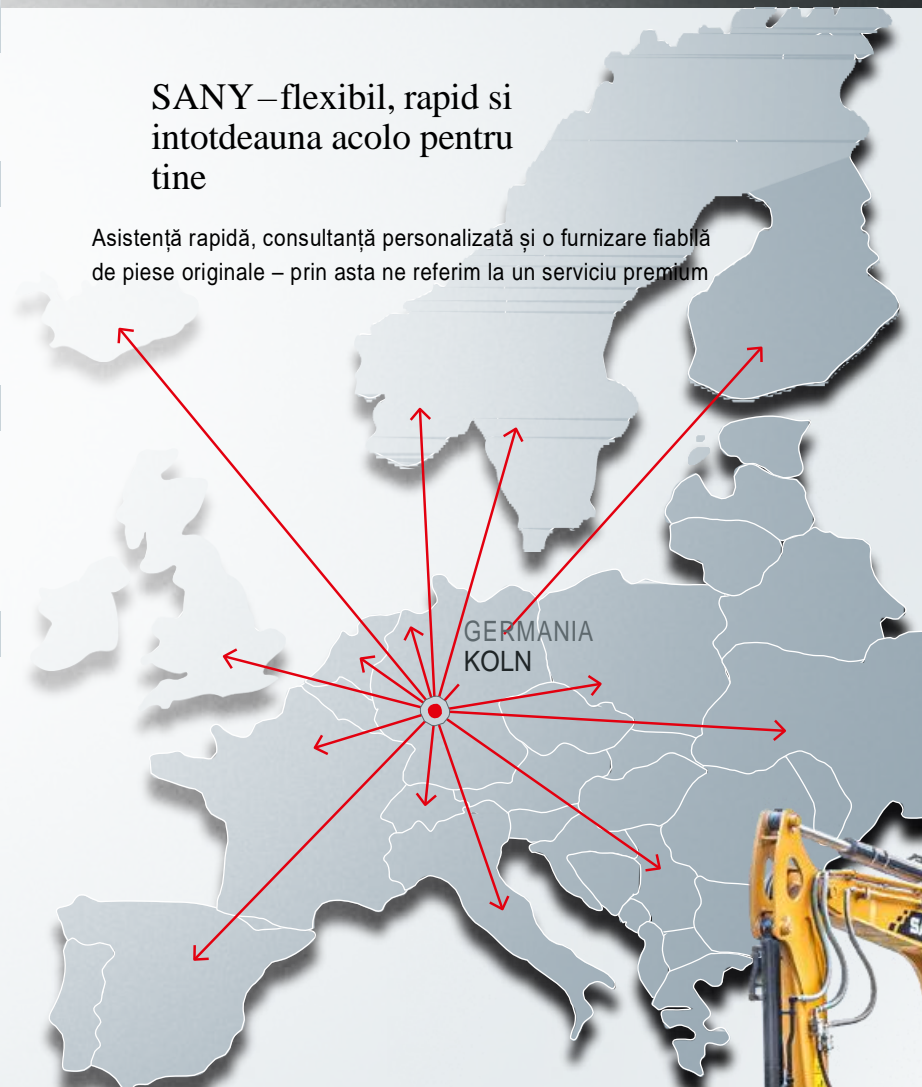

Beneficiile aditionale Sany ofera:

- + Furnizare rapidă datorită depozitului central din apropiere de Köln
- + Peste 15.000 de piese de schimb pentru ca mașina dvs. să fie extrem de fiabilă
- + Cunoștințe de specialitate pentru furnizarea optimă a pieselor pentru mașina dvs.
- + Datorită programului special de instruire SANY, dealerii noștri sunt mereu la curent pentru a putea face față tuturor provocărilor tehnice.



Furnizare de piese -rapid si fiabil

Odată cu achiziționarea unui mini excavator SANY ați făcut o investiție în viitor. Disponibilitatea rapidă a pieselor de schimb este garanția dvs. pentru perioade minime de dezactivare și timp de avarie.



Informatie detaliata in alb si negru

Manuale și documentatie sunt disponibile pentru toate mini-excavatoarele SANY, iar acestea vă pot ajuta în exploatare, întreținere, service și reparații. Acestea includ instrucțiuni de operare și întreținere precum și specificații tehnice.



COMBINATIA PERFECTA A COMPACTITATII SI A PUTERII

SANY SY50U este cu adevărat o mașină mică dar puternică. Designul său compact înseamnă că se simte ca acasă pe șantierele urbane, precum și în zone deosebit de mici. Puterea și versatilitatea sa asigură productivitate.

ROBUST SI DURABIL

Cele mai importante elemente de protecție și întărire, precum și toate piesele din placare sunt realizate din metal robust. Sudura făcută de roboți garantează o durată de viață îndelungată în toate condițiile.

IN CELE MAI MICI LOCURI

Pivotul de rotire robust este cel mai important aspect pentru toate sarcinile. Aceasta permite mașinii să își atingă mobilitatea compactă.

MENTENANTA SI SERVICE

Datorită capotei motorului susținută de amortizoarele cu gaz și aranjarea centrală și clară a componentelor cheie, verificările obișnuite de rutină și lucrările la mașină pot fi efectuate rapid și ușor.

FARA COMPROMISURI

Operațiunile zilnice pe șantier, solicită mult atât operatorii, cât și mașinile. Prin urmare, sunt incluse întotdeauna componente excelente de siguranță, cum ar fi capacele cilindrilor stabile.

PUTERE

Puternicul motor Yanmar 4TNV88 PSY demonstrează că acest mini excavator este perfect potrivit pentru sarcinile „maxi”.

EFICIENTA DE COST CA SI STANDARD

Împreună cu injecția electronică de combustibil, funcția de accelerație automată ajustează turația motorului la puterea necesară. Aceasta înseamnă că sistemul hidraulic inteligent reduce consumul de combustibil, uzura motorului și emisiile de evacuare. Acest lucru se reflectă pozitiv în costurile sale eficiente.

CARACTERISTICI TEHNICE

Motor	Yanmar 4TNV88-PSY
Putere nominala	29.1 kW/2400 rpm
Cuplu maxim	144.9 Nm / 1500 rpm
Viteza maxima deplasare	4 km/h
Viteza de rotire cabina	10 rpm
Pompa principala	1 x pompa cu pistoane cu debit variabil si load sense
Debit maxim ulei	110l/min



„PERFORMANTA DE TOP – FACE TOTUL EXCEPTIONAL DE BINE!”

Jens Gans (operator utilaje) – Straßen- und Tiefbau GmbH, Eilenburg, Germany

SANY

Quality Changes the World

SANY EUROPE GmbH

Sany Allee 1, D-50181 Bedburg

Tel +49 2272 90531 100

Fax +49 2272 90531 109

info@sanyeurope.com

www.sanyeurope.com



Bocsa

Caras - Severin

Str. Medresului, Nr. 17

Tel :0040 255 227 825

Fax :0040 255 227 828

office@endress-group.ro

Bucuresti

Ciorogarla

Sos. Bucuresti, Nr. 108

Tel :0040 213 500 995

Fax:0040 318 176 608

bucuresti@endress-group.ro

Cluj-Napoca

Baciu

Str. Transilvaniei, Nr.14

Tel :0040 372 909 725

Fax:0040 372 251 940

cluj@endress-group.ro

Timisoara

Dumbravita

Str. Ghiocilor, Nr. 1

Tel :0040 256 708 278

Fax:0040 256 708 278

tm@endress-group.ro

Brasov

Brasov

Calea Feldioarei, Nr. 106

Tel :0040 737 796 050

Fax :0040 255 227 828

bv@endress-group.ro